

- ▶ Wer gewohnt ist, besondere Ansprüche zu stellen, dem bietet KÖMMERLING mit dem Grundlüftungssystem KöClimat® plus eine der perfektsten Problemlösungen überhaupt.

Ihr großer Vorteil ist der praktisch gleichbleibende Luftaustausch, der nahezu unabhängig von Wind und Wetter ist. Die Lüfterleiste KöClimat® plus sorgt selbst bei starkem Sturm oder völliger Windstille für genau die Frischluftmenge, die bauphysikalisch richtig und für die Raumhygiene notwendig ist. Gerade in unseren immer besser wärme geschützten Häusern wird ein angemessener Luftaustausch immer wichtiger. Die technische Lösung ist eine innovative Wippe, die freischwebend im Falzlüfter lagert. Sie arbeitet wie ein sich ständig veränderndes Ventil – völlig selbsttätig.

Ohne manuelles Zutun und ohne Energieverbrauch findet sie in Sekundenbruchteilen die ideale Stellung für die optimale Grundlüftung.

# KöClimat® plus

## Schlagregendichte

Beste Klasse 9A nach DIN 12 208

## Luftdurchlässigkeit

Klasse 3 nach DIN EN 12 207

4,8 m<sup>3</sup>/h bei 10 Pa

## Schallschutz

Bis Schallschutzklasse 4



*Im Gegensatz zu konventionellen Belüftern ist die komplette Lüftungseinrichtung innerhalb des Fensterfalzes untergebracht, sie tritt selbst bei geöffnetem Fenster nicht störend in Erscheinung. Dazu trägt auch ihre unauffällige Position im oberen Rahmen über Augenhöhe bei. Neutrale Untersuchungen der Schlagregendichtheit beweisen, dass das Grundlüftungs-System KöClimat® plus die beste Klasse 9A nach DIN 12 208 erreicht (kein Wassereintritt bis 600 Pa)*

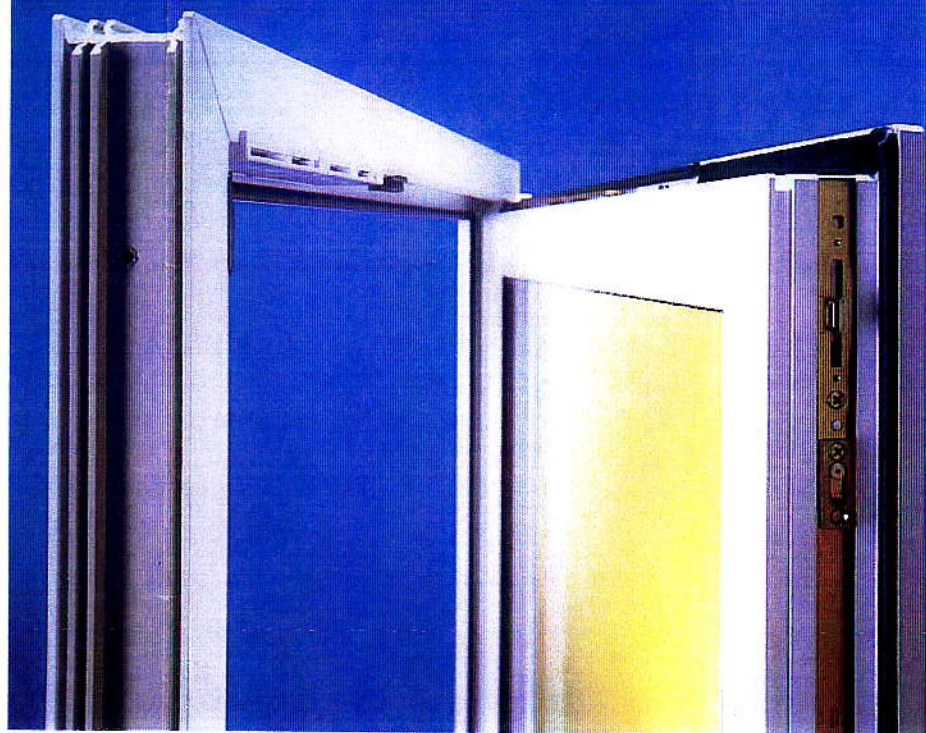

# Luft zum *Atmen.*

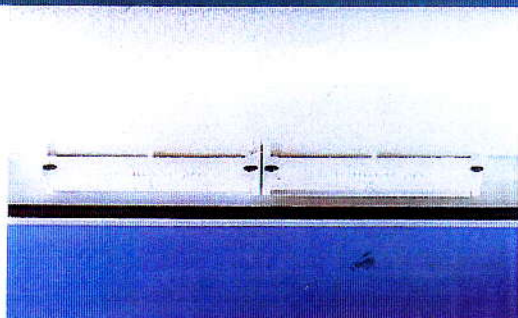

*Die wenige Zentimeter großen, unauffälligen Elemente sind fest im Fensterrahmen integriert. Sie benötigen keinerlei motorische Energie oder manuelle Bedienung. Aufgrund ihrer raffinierten Technologien nehmen sie ihre Lüfterfunktion in zwei Stufen wahr. Der jeweils auftretende Druck oder Sog öffnet oder schließt die Wippe wie ein Ventil und passt so die eintretende Frischluft und die abgehende Raumluft ständig dem physikalisch erforderlichen Luftaustausch an.*

Die Fensterfalz-Lüfter KöClimat® plus bieten ein nahezu immer gleiches Volumen erwärmter Frischluft. Bei hoher Windbelastung draußen verringert die Wippe den Luftstrom für gleichen Frischluftdurchsatz.

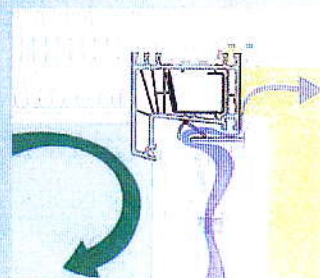

Ist die Wetterlage entspannt, nähert sich die Wippe ihrer Gleichgewichtslage an und entlässt so die gleiche Menge Frischluft ins Rauminnere wie bei erhöhter Windbelastung.

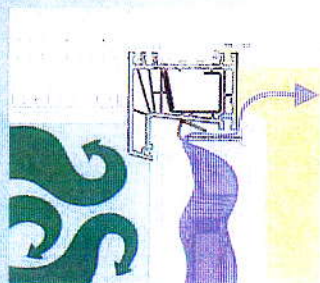

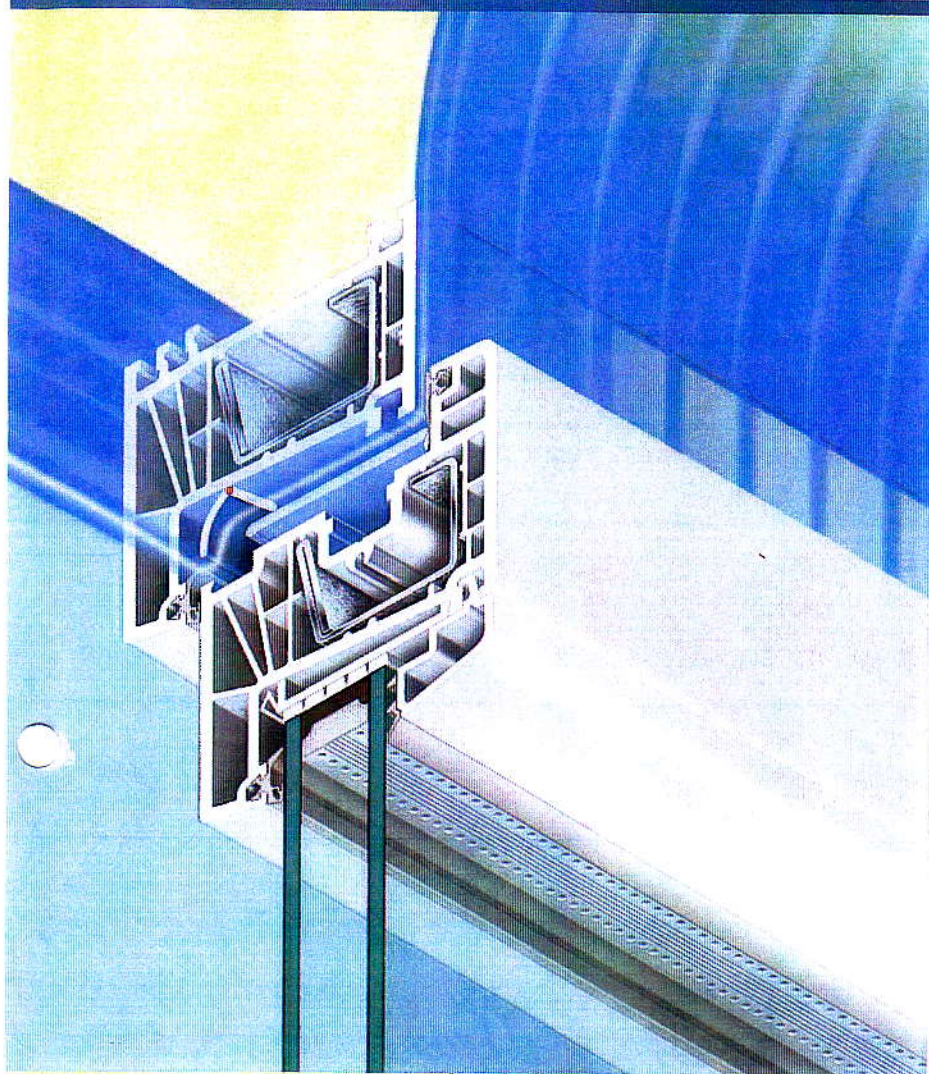

Das KöClimat® plus-System holt seine Frischluft außenseitig über die Druckausgleichsprofil-Strecken zwischen Rahmen und Flügel. Doch unterliegt die raumseitig abgegebene Luftmenge nicht den herrschenden Druckverhältnissen. Bei hohen Windgeschwindigkeiten kommt es nicht zum Totalverschluss der Lüftungseinrichtung. Da die Wippe nach beiden Seiten frei pendelt, gilt das für die Luvseite ebenso wie für die Leeseite des Hauses: die Wippe bremst, macht aber nicht zu, wenn Frischluft hereinbläst oder zuviel Raumluft abgesaugt wird.

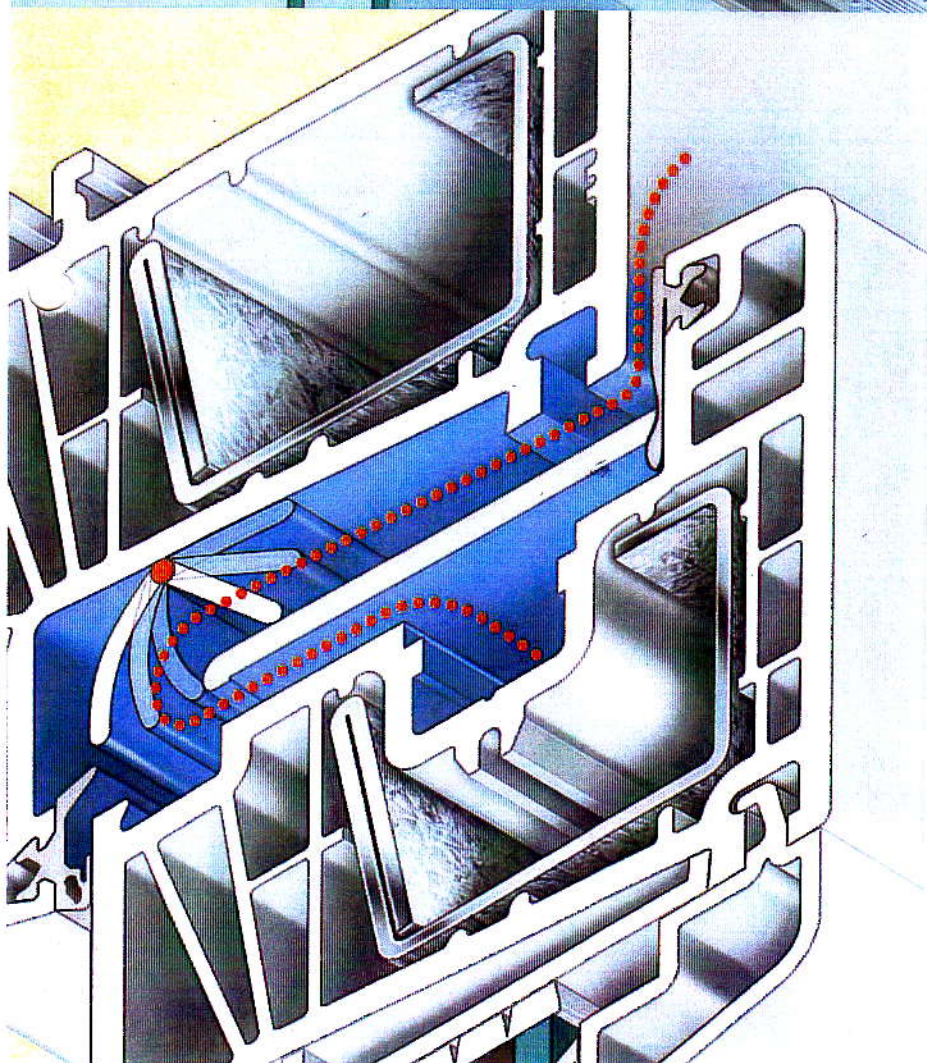

Der Fensterfalz-Lüfter KöClimat® plus – hier im Querschnitt abgebildet – verfügt über eine aktive Selbststeuerung, die keinerlei Zutun oder Betriebsmittel erforderlich macht. Die frei gelagerten Wippen sind aufgrund ihres geringen Gewichts in ständiger Bewegung. Innerhalb von Sekundenbruchteilen passen sie sich den unterschiedlichsten Druckverhältnissen an und regeln so den Luftdurchsatz. Durch fortwährendes Pendeln erhöhen oder senken sie das Luftvolumen und bringen so die Frischluftzufuhr auf ein bauphysikalisch ideales Maß.

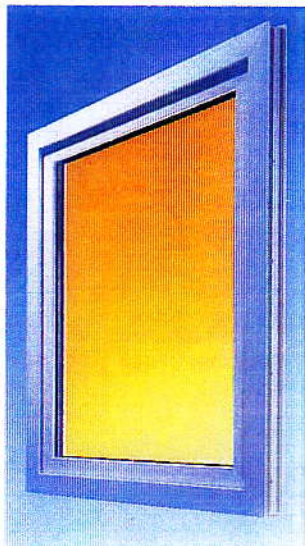

Beim KÖMMERLING Grundlüftungssystem KöClimat® plus sieht man von außen den Fenstern nichts an. Keine Öffnungen oder Bohrungen weisen auf ihre Lüftungsfunktion hin: Insekten oder Spinnen können nicht ins Haus vordringen.

Auch von innen behalten die Fenster ihre klaren Linien. Keine Aufsätze, Bedienelemente oder Regler stören das wohliche Bild. KöClimat® plus macht sich bei geschlossenem Fenster vollkommen unsichtbar.

- ▶ Mit dem KÖMMERLING Grundlüftungssystem, dem selbstregelnden KöClimat® plus-Falzlüfter, erhalten Sie eine überlegene Technologie, die weder innen noch außen die klaren Linien Ihrer Fenster stört.

Durch die nachhaltige Verbesserung des Wohnklimas wird Ihr Wohlbefinden, Ihre Fitness und Gesundheit deutlich gestärkt. Situatives Lüften wird aufs Beste ergänzt – im Gegensatz zu diesem ist aber keinerlei Bedienung oder Aufmerksamkeit nötig. Mit diesem System lösen Sie das wichtigste bauphysikalische Problem: soviel Frischluft wie nötig, so wenig Wärmeverlust wie möglich. Unabhängig von bauseitigen Lüftungsaustausch der Gebäude – z. B. maschinellen Schachtanlagen – ist die Ausrüstung aller Fenster mit dem KÖMMERLING Grundlüftungssystem sinnvoll, da sie ohne apparative Abhängigkeit wechselseitig Luft austauschen.

